

ОБОРУДОВАНИЕ ДЛЯ ВАННЫХ КОМНАТ

Руководство по установке и эксплуатации

шторки для ванной “МАЛЬТА”

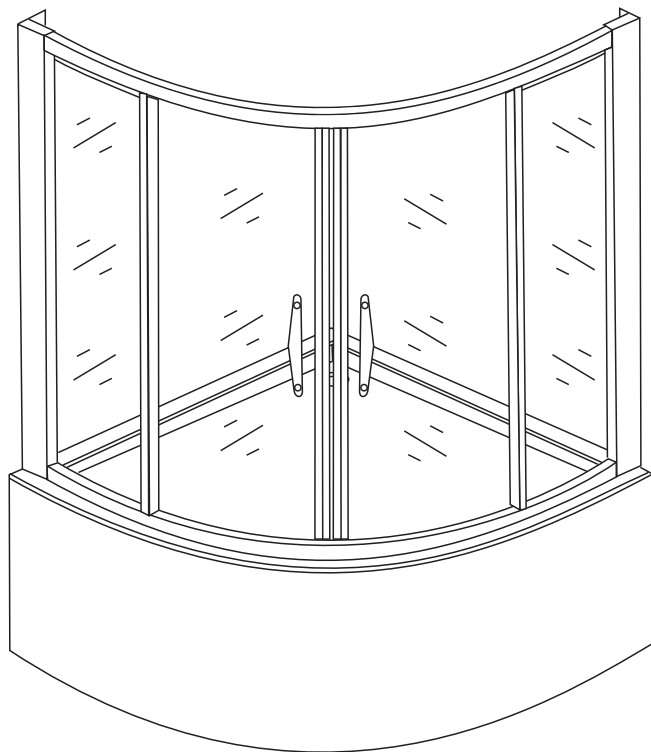

Вы приобрели продукцию торговой марки «AQUANET». Мы благодарим Вас за то, что Вы сделали такой выбор. «AQUANET» - один из крупнейших производителей ванн и душевых кабин. Мы внимательно следим за качеством выпускаемой продукции. При правильной эксплуатации она прослужит Вам долгие годы и станет неотъемлемой частью Вашей ванной комнаты. Покупая наши товары Вы можете быть уверены в том, что приобрели продукцию действительно высокого качества. Вся наша продукция изготавливается из материалов, качество которых отвечает как российским, так и европейским стандартам.

Перед началом эксплуатации, приобретенного изделия внимательно изучите положения изложенные в настоящем руководстве. Особое внимание обратите на рекомендации по установке изделий, регулировке ее отдельных узлов и условия гарантии. Проверьте правильность заполнения гарантийного талона. Обратите внимание на то что все поля гарантийного талона должны быть заполнены.

Душевая шторка имеет очень простую конструкцию, которая в достаточной мере обеспечивает защиту от попадания воды в ванную комнату при приёме водных процедур.

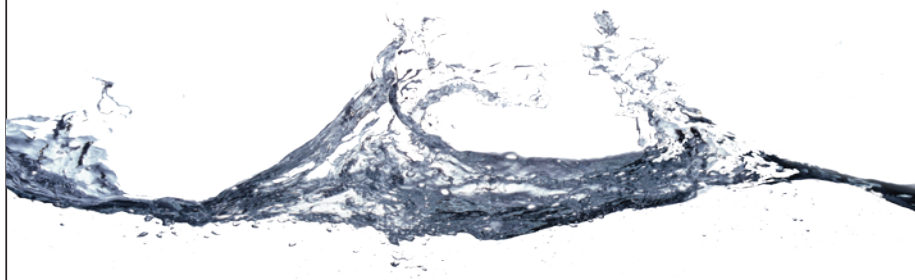

MALTA шторка для ванны

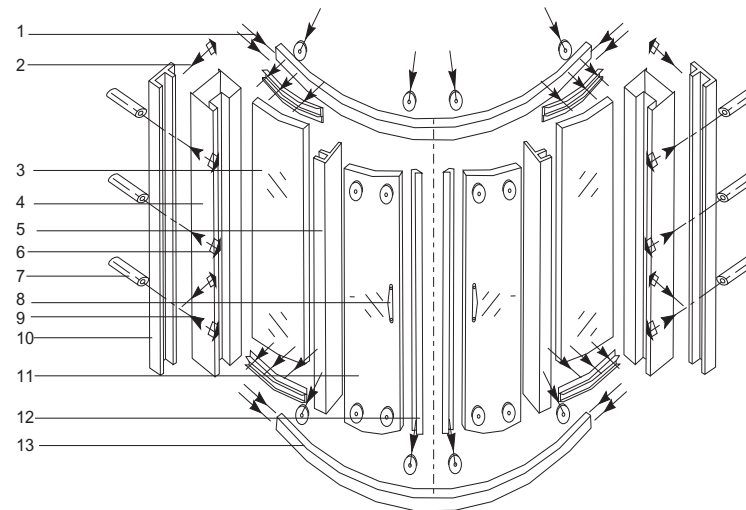

Комплектация

1. Винты крепления дуг к заднему вертикальному профилю 8 шт.
2. Стопорные винты 4 шт. Неподвижное стекло 2 шт.
3. Неподвижное стекло
4. Задний вертикальный профиль 2 шт.
5. Внутренний вертикальный профиль 2 шт.
6. Винты крепления пристенного профиля 4 шт.
7. Дюбель для крепления пристенного профиля 6 шт.
8. Ручка 2 шт.
9. Винты крепления пристенного профиля 2 шт.
10. Пристенный профиль 2 шт.
11. Крепления неподвижных стёкол 4 шт.
12. Магнитный уплотнитель 2 шт.
13. Дуга 2 шт.
14. Ролики для раздвижных дверей 8 шт.

Вспомогательный инструмент

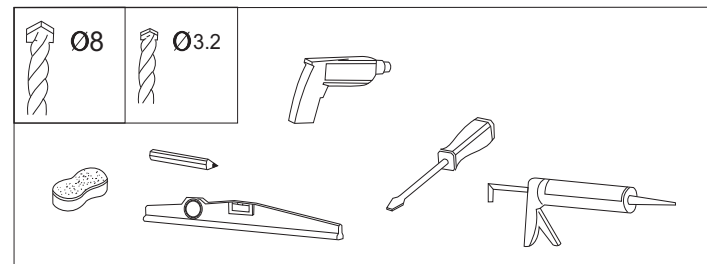

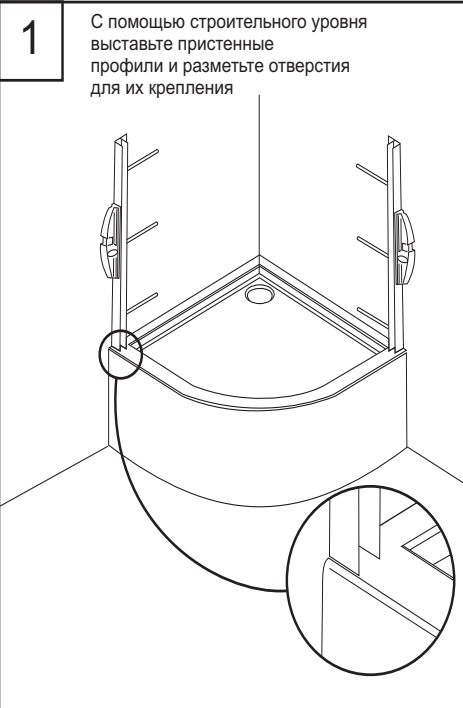
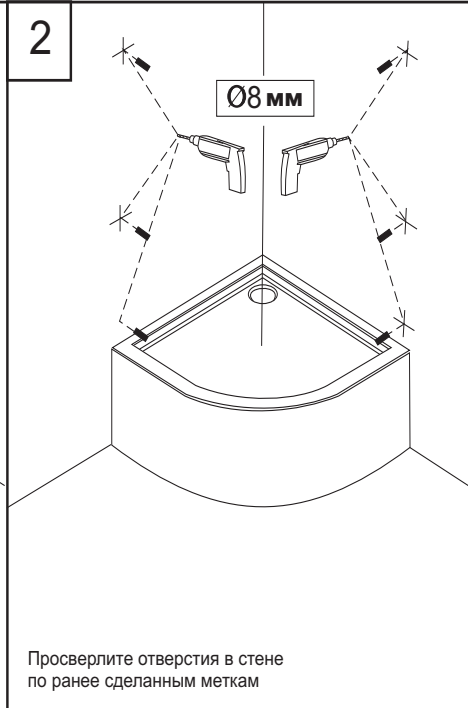
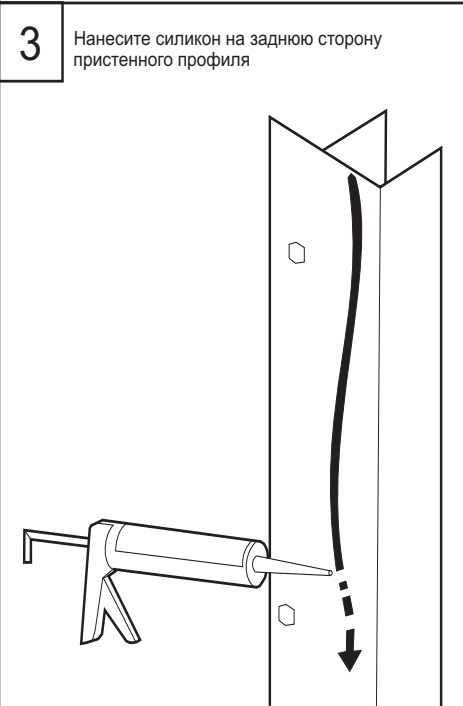
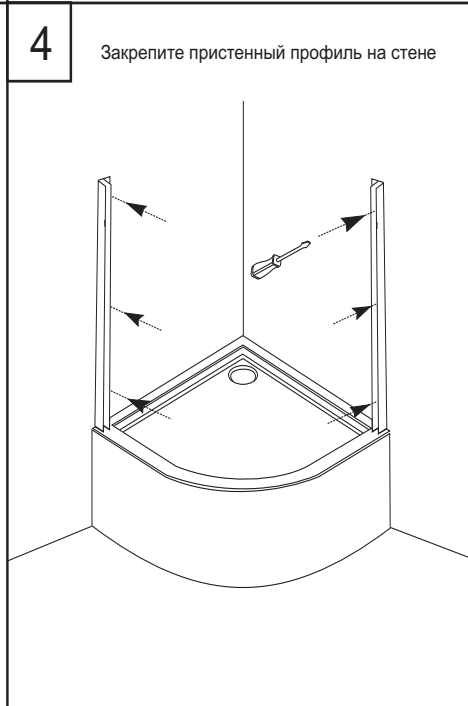
<p>1 С помощью строительного уровня выставьте пристенные профили и разметьте отверстия для их крепления</p> 	<p>2</p> <p style="text-align: center;">Ø8 мм</p>  <p>Просверлите отверстия в стене по ранее сделанным меткам</p>
<p>3 Нанесите силикон на заднюю сторону пристенного профиля</p> 	<p>4 Закрепите пристенный профиль на стене</p> 

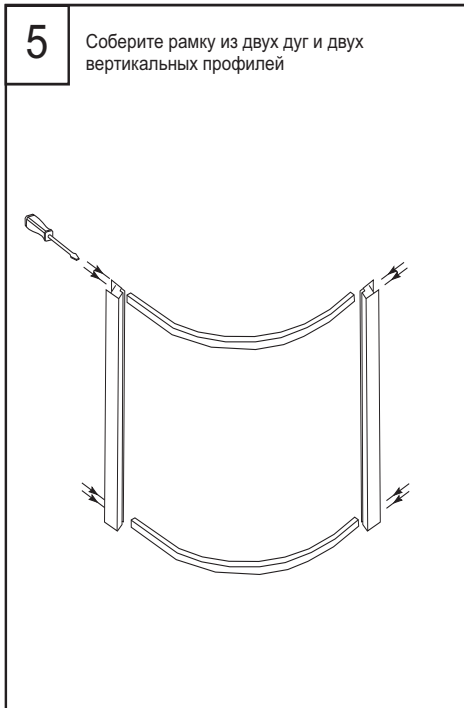
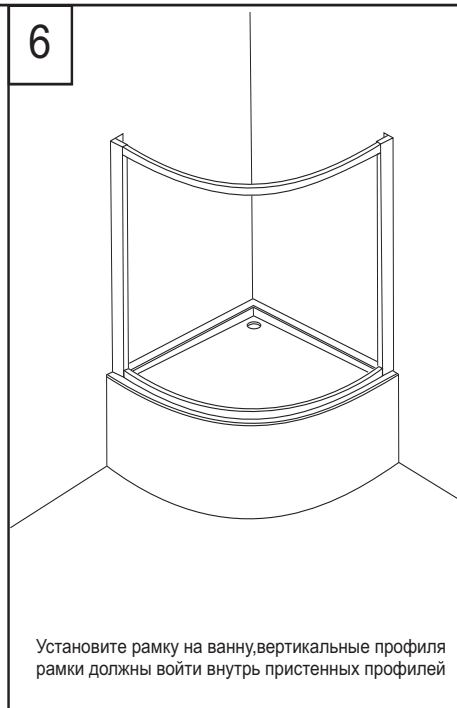
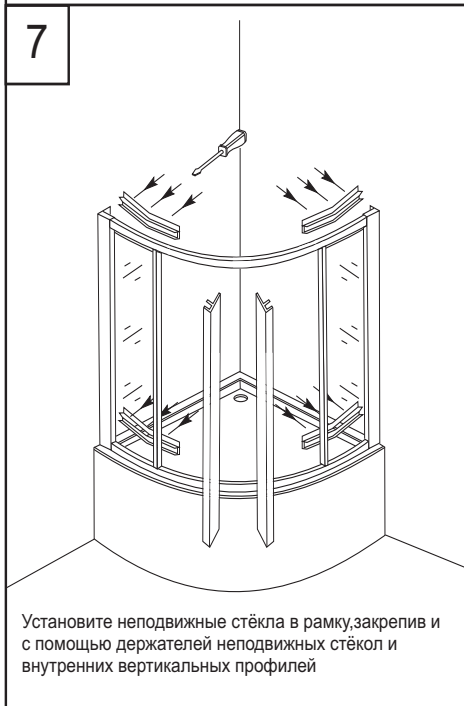
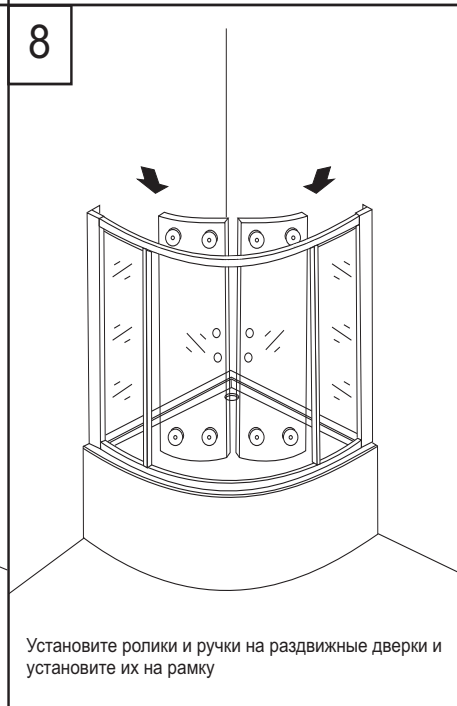
<p>5 Соберите рамку из двух дуг и двух вертикальных профилей</p> 	<p>6</p>  <p>Установите рамку на ванну, вертикальные профили рамки должны войти внутрь пристенных профилей</p>
<p>7</p>  <p>Установите неподвижные стёкла в рамку, закрепив и с помощью держателей неподвижных стёкол и внутренних вертикальных профилей</p>	<p>8</p>  <p>Установите ролики и ручки на раздвижные дверки и установите их на рамку</p>

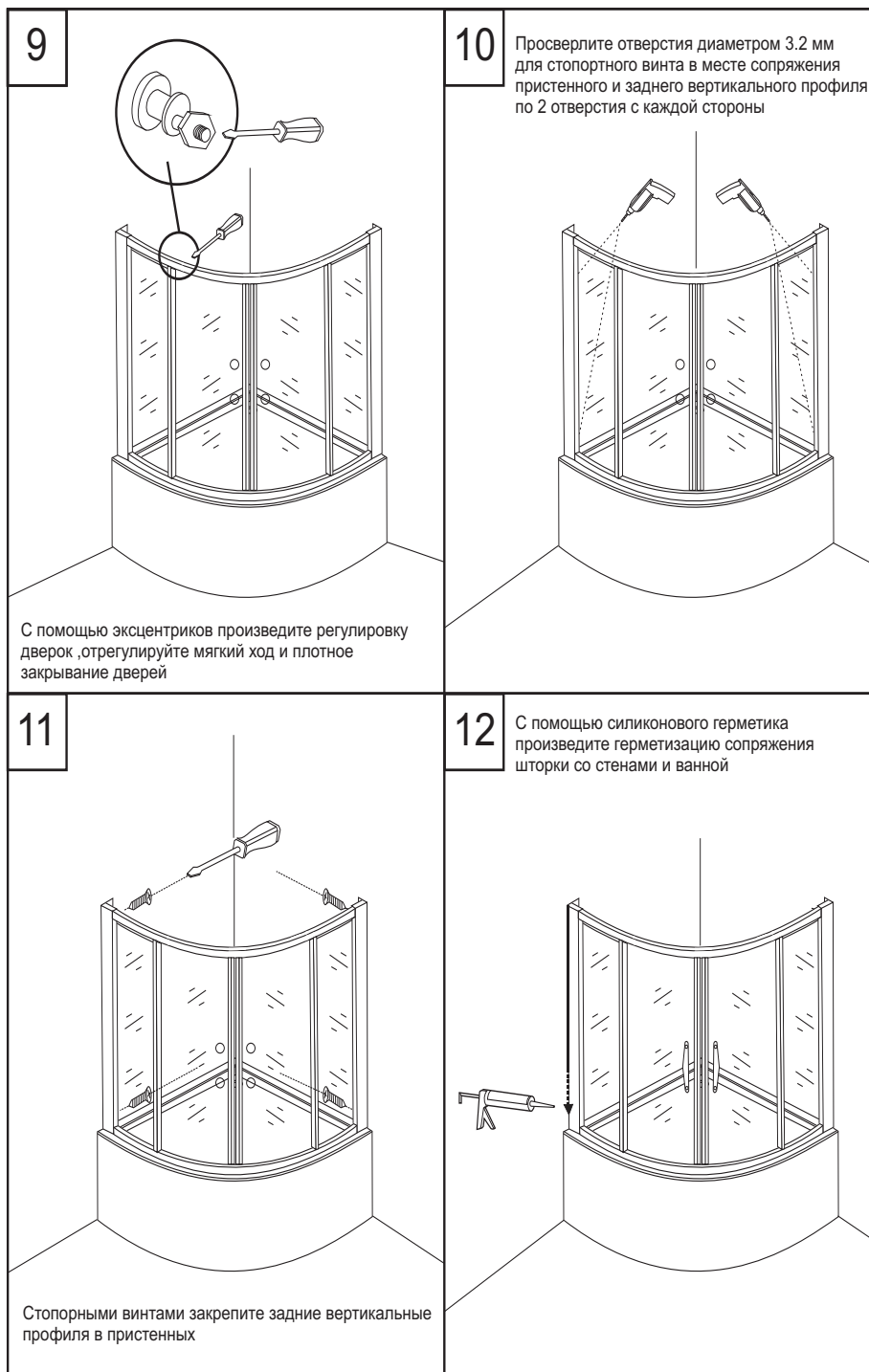

ОБСЛУЖИВАНИЕ И УХОД

1. Мойте шторку при помощи мягкой ткани и легкого моющего средства. Не допускается применение моющих средств с содержанием ацетона или аммиака.
2. Избегайте повреждений шторки острыми и твердыми предметами.
3. При транспортировке шторки не допускайте ударов и давления, сильной вибрации и тряски.
4. При хранении шторки желательно избегать переворачивания. Предпочтительным является вертикальное хранение

ГАРАНТИЙНЫЕ ОБЯЗАТЕЛЬСТВА

Уважаемый покупатель! Вы приобрели высококачественное сантехническое изделие

Срок гарантии 1 год.

Ознакомьтесь с условиями гарантии.

Проверьте внешний вид и комплектацию изделия.

ПРОИЗВОДИТЕЛЬ РЕКОМЕНДУЕТ

доверить установку и подключение изделия специалистам авторизованного сервисного центра. В этом случае гарантия увеличивается на 1 год.

Список авторизованных сервисных центров по ремонту и установке изделий приводится на обратной стороне гарантийного талона.

Условия гарантии

Проследите, чтобы гарантийный документ правильно заполнен, не имел исправлений и в нем были указаны:

фирма — продавец

модель и наименование изделия

дата продажи

штамп торгующей организации

подпись продавца

Сохраняйте гарантийный талон, инструкции по установке и эксплуатации изделия, а так же чек о продаже изделия и все документы по доставке, установке и ремонте. Это поможет успешно решать Ваши возможные проблемы в будущем с наименьшими затратами.

Любые претензии по изделию рассматриваются только после проверки качества изделия и оформления соответствующих документов представителем авторизованного сервисного центра.

Гарантийный срок исчисляется со дня продажи изделия.

Бесплатному гарантийному обслуживанию не подлежат изделия при:

Неавторизованной* или непрофессиональной установке.

Наличии механических повреждений.

Наличие неисправностей, возникших вследствие неавторизованного ремонта, нарушении правил установки и эксплуатации, хранения и транспортировки изделия, действия третьих лиц или непреодолимой силы.

Отсутствии кассового или товарного чека, а также полностью заполненного гарантийного талона со штампом торговой организации.

Авторизованным считается установка и ремонт, выполненные указанным в талоне сервисным центром.